

OptiMill®-Alu-HPC-Pocket

Lange Ausführung mit Hals
M3413

Ausführung:

Fräserdurchmesser: 5,00 - 20,00 mm
 Beschichtung: MF8
 Schneidanzahl: 3
 Spiralwinkel: 42°
 Besonderheiten: Stirrgeometrie mit integrierter Bohrspitze. Ideal für schräges Eintauchen bis 45°, zum Helixfräsen und Stechen.

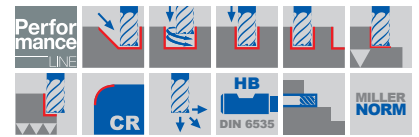
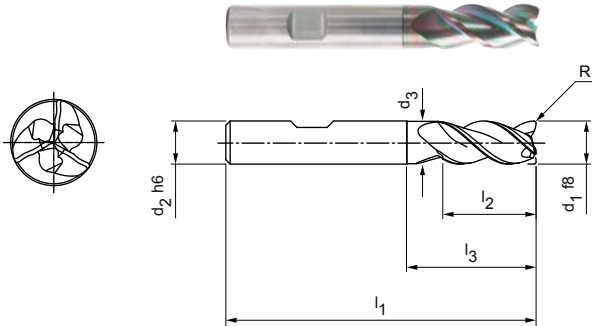

Baumaße							z	Bestell-Bezeichnung	Bestell-Nr.
d ₁ f8	d ₂ h6	d ₃	l ₁	l ₂	l ₃	R			
5,00	6	4,8	57	13	-	0,20	3	M3413-0500B02	31050392
5,70	6	5,5	57	13	19	0,20	3	M3413-0570B02	31050393
6,00	6	5,8	57	13	19	0,20	3	M3413-0600B02	31050394
6,70	8	6,5	63	16	25	0,20	3	M3413-0670B02	31050395
7,00	8	6,8	63	16	25	0,20	3	M3413-0700B02	31050396
7,70	8	7,5	63	19	25	0,20	3	M3413-0770B02	31050397
8,00	8	7,8	63	19	25	0,20	3	M3413-0800B02	31050398
8,70	10	8,5	72	22	30	0,32	3	M3413-0870B02	31050399
9,00	10	8,8	72	22	30	0,32	3	M3413-0900B02	31050400
9,70	10	9,5	72	22	30	0,32	3	M3413-0970B02	31050401
10,00	10	9,8	72	22	30	0,32	3	M3413-1000B02	31050402
11,70	12	11,5	83	26	36	0,32	3	M3413-1170B02	31050403
12,00	12	11,8	83	26	36	0,32	3	M3413-1200B02	31050404
13,70	14	13,5	83	26	36	0,32	3	M3413-1370B02	31050405
14,00	14	13,8	83	26	36	0,32	3	M3413-1400B02	31050406
15,50	16	15,3	92	31	42	0,32	3	M3413-1550B02	31050407
16,00	16	15,8	92	31	42	0,32	3	M3413-1600B02	31050408
17,50	18	17,3	92	31	42	0,32	3	M3413-1750B02	31050409
18,00	18	17,8	92	31	42	0,32	3	M3413-1800B02	31050410
19,50	20	19,3	104	41	52	0,50	3	M3413-1950B02	31050411
20,00	20	19,8	104	41	52	0,50	3	M3413-2000B02	31050412

Maßangaben in mm. Schnittwerte sind Richtwerte.
 Sind für das jeweilige Bauteil die Beschichtungsarten im Versuch oder während der Bearbeitung ermittelt werden.